

МАРКО  
ТАИЕТТА

1



Marco Taietta nato a Verona nel 1979, raggiunge la prima tappa del suo percorso professionale nel 2004, conseguendo la laurea in Disegno Industriale presso lo IUAV (Istituto Universitario di Architettura) di Venezia. In realtà, spinto da curiosità e passione, già negli anni precedenti inizia l'esplorazione della professione designer e si divide fra lo studio e l'esperienza come junior designer nello studio di Patricia Urquiola, affiancando il team in progetti di industrial design e architettura. Nel 2003 approda allo studio Palomba Serafini Associati, interessante realtà che gli permette di sviluppare e potenziare le proprie competenze in materia di interior, exhibit, product design e lo coinvolge nella gestione e coordinamento di una serie di progetti per brand italiani come Crassevig, Iris Ceramica, Schiffini, Tubes, Zanotta e Zucchetti.

Il 2006 è un anno di svolta e, con un solido background alle spalle, fonda lo Studio Marco Taietta, che dedica la sua attività a tre principali aree: architettura, design e comunicazione; l'offerta dei servizi spazia dal product design e design management alla progettazione dello spazio per abitazioni private e non, fino ai servizi di comunicazione, grafica e brand identity.

Parallelamente all'attività in studio, il designer è impegnato anche sul fronte della consulenza come free lance. Nel 2007 nasce anche un sodalizio professionale con l'architetto Nicoletta Rossetto, che continua ancora oggi.

Grazie a versatilità e creatività, Marco Taietta mette la sua professionalità al servizio di molteplici ambiti: direttore artistico per il Gruppo Fincuoghi e per Il riflesso di Narciso che gli affida il design di una collezione di mobili per il bagno; e non manca un'incursione nel mondo della moda, al fianco della maison Etro. Per il brand Posh-Sea disegna una linea di accessori per la nautica e nel tempo il curriculum si arricchisce di nuove e significative esperienze, come quelle che si consolidano nel design di prodotto per diversi marchi di light design e product design. Nel 2010 entra in contatto con Makro Bathroom Concept, azienda di arredo bagno di cui è tuttora consulente. È stato inoltre, interiors trend consultant per la Logos Edizioni.

Marco Taietta родился в г. Верона (Италия) в 1979 году. Он закончил факультет промышленного дизайна Университета Венеции в 2004 году. Перед выпуском, в качестве ассистента/стажера он набирал опыт в различных известных компаниях, например, самым важным стал опыт, полученный в работе с известным испанским архитектором Патрисией Уркиолой в 2002 году. Тогда же он принял участие в некоторых амбициозных национальных дизайн-проектах (создание лампы для компании Foscarini), а также в одном широкоизвестном европейском проекте (дизайн шоу-рума в Мадриде).

В 2003 году он присоединился к дизайнерской фирме Palomba & Serafini Associates, где расширил свои знания в сфере дизайна интерьеров, выставок и товаров, он управлял несколькими дизайн-проектами для некоторых итальянских компаний, таких как Crassevig, Iris ceramics, Schiffini, производителей отопительных радиаторов Tubes и водопроводного оборудования Zanotta e Zucchetti.

Накопив достаточно опыта и профессионализма, в 2006 году Марко решил покинуть дизайнерскую фирму, где он работал раньше, чтобы начать собственное дело. На сегодняшний день он работает арт-директором небольшой компании Aquileia, являющейся лидером в производстве керамогранитной мозаики, а также консультирует компании Edilcuoghi и Riflesso di Narciso, которые поручили ему первое задание по проектированию оборудования для ванной комнаты. В 2007 году он участвовал в мероприятии "Poli-etrico" в Милане совместно с известнейшим домом моды Etro.

В 2008 году он работал с компанией Posh-Sea, участвуя в проектировании элементов отделки для дизайна яхт, а также оснащения и аксессуаров для роскошных автомобилей. Также занимался дизайн-менеджментом, графическим дизайном, работал над идентификацией бренда для различных клиентов, проектировал пространство для частных домов и офисных помещений. В 2010 году он начал работать с компанией Makro Bathroom Concept, производящей мебель для ванных комнат, где стал арт-директором.

В 2011 году он разрабатывает лампу Sunshade для компании Aho-Light. В 2014 году Марко Taietta начал работу над проектом декоративного паркета совместно с Берти Павименти. Вместе с компанией Smalvic он создает отдельное стоящее решение для кухни под названием Less в 2015 году. Внештатный консультант по интерьеру в Logos Press. С 2007 года сотрудничает с архитектором Nicoletta Rossetto.

# ОРИМОНО

дизайн  
Марко Таиетта

## В ПЕРЕВОДЕ С ЯПОНСКОГО: ПЕРЕПЛЕТЕНИЕ, СТРУКТУРА ТКАНИ

Questa la qualità peculiare del prodotto, tradizionalmente i corpi riscaldanti sono incongruamente realizzati in materiali freddi quali: acciaio inox, alluminio e in passato la ghisa. Con questo progetto ho cercato di restituire un touch più materico e friendly al calorifero, adottando un tessile contemporaneo, una geometria rotonda dall'apprezzabile diametro di 1400 mm completamente in alluminio, è vestita con tessuto Kvadrat della collezione Remix 2. Un filato al 90% lana naturale con solo il 10% di nylon. Radiatore presentato in cromie discrete ed atemporali quali: salvia, mattone e zafferano accoppiate a telaio bianco. Più desaturati l'avio e il cenere accostati a telaio antracite. Il concept segue l'evoluzione del tessile che trasla dagli arredi all'edilizia e agli elementi fissi dello spazio domestico e non solo. ORIMONO è disponibile nella versione idraulica ed elettrica.

*Это особенная характеристика продукта: традиционно, радиаторы несовместимы с холодными материалами, такими как нержавеющая сталь, алюминий и в прошлом, чугун. В рамках этого проекта я попытался придать радиатору более материальные и дружеские ощущения, используя современный текстиль, округлую геометрию с впечатляющим диаметром 1400 мм, полностью выполненную из алюминия и одетую в ткань Kvadrat из коллекции Remix 2. Пряжа из 90% натуральной шерсти с содержанием всего 10% нейлона. Радиатор представлен в сдержанных и вневременных цветах, таких как шалфейный, шафранный, кирпичный оттенки в сочетании с белой рамкой. Более ненасыщенные тона - темно-синий и пепельный с антрацитовою рамкой. Концепция следует за эволюцией текстиля, который переносится из отделки в здание, в фиксированные элементы на внутреннем пространстве и в других местах. Радиаторы ORIMONO доступны в электрической версии и для подключения к системе отопления.*

Дизайн  
Марко Таиетта

4



### **Оримоно**

Orimono, finitura Avio (cod. 8M)  
Diametro 1400 mm

*Оримоно, отделка Avio (код 8M)  
Диаметр 1400 мм*

**ОРИМОНО**

ORIMONO, finitura Avio (cod. 8M)  
Diametro 1400 mm

*ОРИМОНО, отделка Avio (код 8M)  
Диаметр 1400 мм*

**Tutti i radiatori della serie FACE possono esse-re integrati a Now: il sistema esclusivo di Irsap per gestire il comfort domestico. Scegli la temperatura che desideri quando la desideri direttamente dal tuo cellulare grazie all'app gratuita scaricabile dagli store Apple e Android.**

*Весь модельный ряд радиаторов серии FACE легко интегрировать при помощи Now, эксклюзивной системы управления домашним комфортом от Irsap. Выберите желаемую температуру и время, когда она вам будет нужна, прямо со своего смартфона, скачайте бесплатное приложение из магазинов Apple и Android.*

Дизайн  
Марко Таиетта

6

**ORIMONO**

ORIMONO, finitura Avio (cod. 8M)  
Diametro 1400 mm

*Ориномо, отделка Avio (код 8M)  
Диаметр 1400 мм*

# • Оримоно •

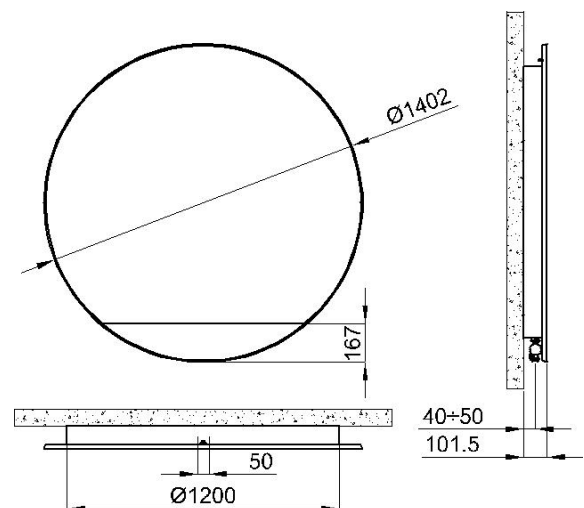

(\*) Grazie alle elevate prestazioni dei radiatori Orimono, il  $\Delta t$  ideale per la progettazione a bassa temperatura è il  $\Delta t$  a 30°C.

**Dotazione di serie:** innovativo sistema di collegamento idraulico a scomparsa installato sul prodotto, completo di raccordi per allacciamento con tubi rame (diametri 12 e 14 mm) e multistrato (14 sp. 2 e 16 sp. 2); sistema per fissaggio a muro incorporato al prodotto; valvola di sfiato.

Le rese sono calcolate ed in fase di certificazione. Potenza calcolata con  $\Delta t$  50°C.

Per  $\Delta t$  diversi da 50°C utilizzare la formula:  $Q=Q_n (\Delta t / 50)^n$

pressione di esercizio massima ammessa: 4 bar, temperatura di esercizio massima ammessa: 95°C

**Finiture disponibili:** Cenere, Avio, Salvia, Zafferano, Mattone.

| Modello | Profond. | Altezza | Larghezza | Interasse<br>Межосевое<br>расст. | Peso | Cap.  | Pot. Termica/БТЕ            |     |                             | Esponente |
|---------|----------|---------|-----------|----------------------------------|------|-------|-----------------------------|-----|-----------------------------|-----------|
|         |          |         |           |                                  |      |       | $\Delta t=50^\circ\text{C}$ |     | $\Delta t=30^\circ\text{C}$ |           |
| Model   | Глубина  | Высота  | Ширина    | Н' мм                            | Вес  | Объем | кКал/ч                      | Вт  |                             | Вт (*)    |
|         | Р мм     | мм      | мм        |                                  | Кг   | л     |                             |     |                             | п.        |
| Оримоно | 101,5    | 1402    | 1402      | 50                               | 34,0 | 1,7   | 632                         | 735 | 398                         | 1,200     |

(\*) **Высокая эффективность радиаторов Orimono производства Irsap, при проектировке систем пониж. температуры, позволяет задавать идеальное значение  $\Delta t$  при 30°C.**

**Стандартная комплектация:** комплект для подключения к системе отопления, установленный на радиаторе, с соединительными элементами для подключения к медным трубам (диаметром 12 и 14 мм) и многослойным трубам (толщиной 14/2 и 16/2); встроенная система настенного крепления; воздухоотводчик.

Тепловая мощность в процессе оценки и сертификации.

В случае  $\Delta t$ , отличающейся от 50°C, пересчитывать по формуле  $Q=Q_n (\Delta t / 50)^n$

Максимально допустимое рабочее давление: 4 бар, максимально допустимая рабочая температура: 95°C

**Доступные цвета для отделки:** пепельный, темно-синий, шалфейный (зеленовато-серый), шафранный, кирпичный.

# • Orimono •

CE

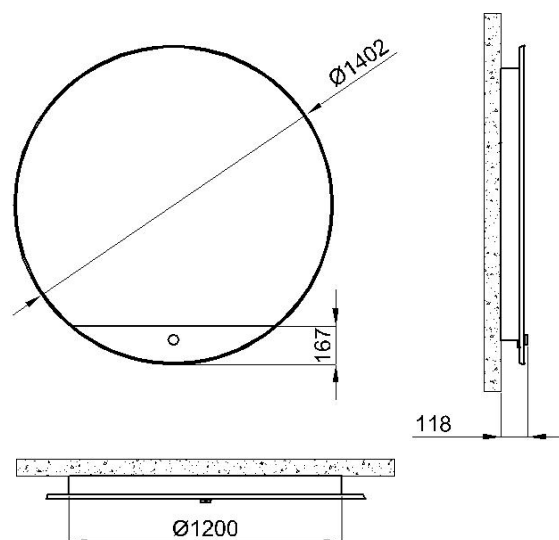

**Dotazione di serie:** • sistema per fissaggio a muro incorporato al prodotto; telecomando IR.

**Finiture disponibili:** Cenere, Avio, Salvia, Zafferano, Mattone.

Электрич  
еская  
версия

| Modello            | Profond. | Altezza | Larghezza | Peso | Potenza Elettrica |
|--------------------|----------|---------|-----------|------|-------------------|
| Model              | Глубина  | Высота  | Ширина    | Вес  | Эл. мощность      |
|                    | Р мм     | мм      | мм        | кг   | Вт                |
| Оримоно<br>электр. | 101,5    | 1402    | 1402      | 30,6 | 720               |

**Стандартная комплектация:** встроенная система настенного крепления; Пульт ДУ.

**Доступные цвета для отделки:** пепельный, темно-синий, шалфейный, шафранный, кирпичный.