



TESEdrainprofile – КРАСИВО, ПРАКТИЧНО, ДЛЯ МОНТАЖА У СТЕНЫ:

Новый уровень свободы при установке дренажных систем: Благодаря профилям TESEdrainprofile теперь не нужно укладывать фрагменты плитки по бокам дренажного канала. Душевой профиль оптимально встраивается в пространство душевой, поскольку просто обрезается до нужной длины. Это также упрощает сборку и чистку – благодаря продуманным деталям изделия чистоту можно поддерживать с минимальными усилиями.

1

“Что делает мою работу легче? Продукт, который можно использовать разными способами – действительно универсальный!”



2



Оптимальный дизайн, малое количество элементов – максимум возможностей!

Простое модульное решение TECEdrainprofile из нескольких элементов облегчает задачу по контролю ассортимента и складских запасов. Вы получаете разные варианты установки одного и того же типа профиля: рядом со стеной или посередине помещения. TECEdrainprofile – идеальное решение для вас и для ваших клиентов.

3

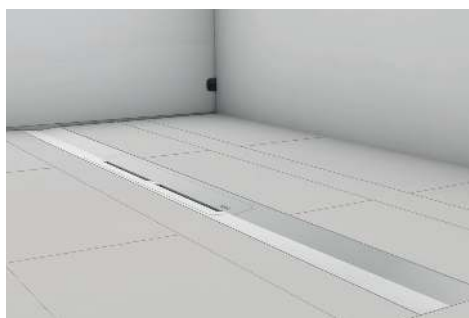

Основные характеристики

- Монтаж у стены
- Душевой профиль имеет уклон внутрь. Это улучшает слив воды и делает самоочистку более эффективной
- Простая очистка гарантирует идеальную чистоту
- Полная герметизация с помощью входящих в комплект элементов
- Легкая сборка благодаря продуманным конструктивным элементам
- Четко структурированное, гибкое и понятное модульное решение

- 1 Установка у стены
- 2 Установка рядом со стеной
- 3 Установка вдали от стены

Продумано все – от сборки до уборки.

Решение TECEdrainprofile дает возможность без каких-либо трудностей смонтировать профиль для душа заподлицо со стеной по всей ширине душевой зоны. Регулировка высоты позволяет подстраиваться к разной толщине настенных и напольных покрытий.



Конструкция позволяет точно позиционировать профиль как по горизонтали, так и по вертикали даже после установки сифона в стяжку.



Больше свободы при проектировании

Для того чтобы профиль из нержавеющей стали точно соответствовал размерам душевой, его можно отрезать по длине с обеих сторон. Теперь нет необходимости класть по бокам дренажного канала фрагменты плитки, тем самым создается эстетически приятное общее впечатление – особенно это актуально для проектов с крупной плиткой.

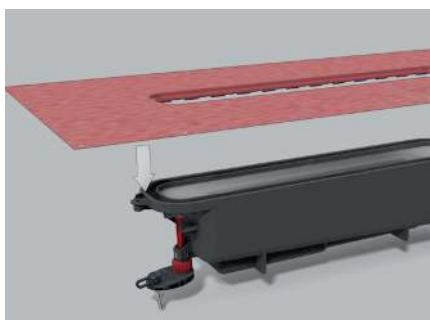

Герметизация одним щелчком

Уплотнительная манжета в заводском исполнении обеспечивает водонепроницаемое соединение – нужно просто защелкнуть!



Аккуратное решение

Промыть, протереть – готово! Профиль из нержавеющей стали легко очищается тканью – снимать решетку, как в случае с душевыми каналами, не нужно.

Профиль имеет уклон внутрь. Это оптимизирует слив воды и способствует лучшей самоочистке и уменьшает количество процедур очистки.

	Страница
Душевые профили	5
Сифоны	6
Аксессуары	7

TECEdrainprofile – Душевые профили

Профиль для душа TECEdrainprofile

NEW

Душевой профиль для дренажа душа, для монтажа на плиточный клей над бетонной стяжкой и уплотнением.

Комплект поставки:

- Душевой профиль, который можно обрезать по длине, выполненный из нержавеющей стали, с уклоном к центру для улучшения слива воды и самоочищения, материал 1.4301 (304)
- Крышка сифона из нержавеющей стали с функцией нажатия для снятия руками, материал 1.4301 (304)
- Соединительные накладки для подсоединения к сифону TECEdrainprofile
- Обжимные элементы для простого монтажа и надежного соединения с плиточным клеем
- Для полов от 8–25 мм (включая слой клея)
- Для монтажа к стене при толщине облицовки стены от 10 мм (включая слой клея)
- Для монтажа у стены (на уровне стены) или на любом расстоянии от стены

Дополнительно приобретается:

- сифон TECEdrainprofile

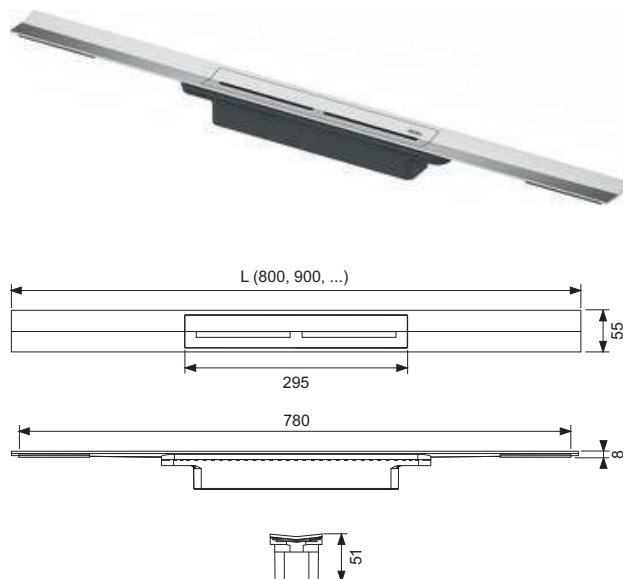

L	Ширина	Поверхность	арт.		К 1	€/шт.
800 мм	55 мм	сатин	670800	NEW	1 шт.	167,21
800 мм	55 мм	глянец	670810	NEW	1 шт.	201,98
900 мм	55 мм	сатин	670900	NEW	1 шт.	170,66
900 мм	55 мм	глянец	670910	NEW	1 шт.	208,80
1000 мм	55 мм	сатин	671000	NEW	1 шт.	174,42
1000 мм	55 мм	глянец	671010	NEW	1 шт.	216,28
1200 мм	55 мм	сатин	671200	NEW	1 шт.	191,23
1200 мм	55 мм	глянец	671210	NEW	1 шт.	239,18

Сифон TECEdrainprofile «стандартный» DN 50 боковой слив **NEW**

Сифон для профиля для душа TECEdrainprofile для установки в бетонной стяжке.

Для горизонтального подсоединения сливной трубы DN 50, установленная на заводе гидроизоляционная манжета с защелкой с Seal System, съемный гидрозатвор.

- Минимальная монтажная высота 95 мм (от нижней кромки сифона до верхней кромки бетонной стяжки)
- Производительность 0,6/0,8 л/с (согласно DIN EN 1253 при уровне воды над решеткой 10/20 мм)
- Высота гидрозатвора 50 мм
- Съемный гидрозатвор
- Встроенный анкер бетонной стяжки
- Установленная на заводе гидроизоляционная манжета с защелкой с Seal System
- Установлены готовые звукоизоляционные ленты
- Защитная монтажная крышка
- Сдвижное/подвижное уплотнение для соединения с профилем для душа TECEdrainprofile и для компенсации размерных допусков

Дополнительно приобретается:

- Комплект опор (опционально)
- Звукоизоляционный мат TECEdrainbase (опционально)

арт.		К 1	€/шт.
673002	NEW	1 шт.	192,28

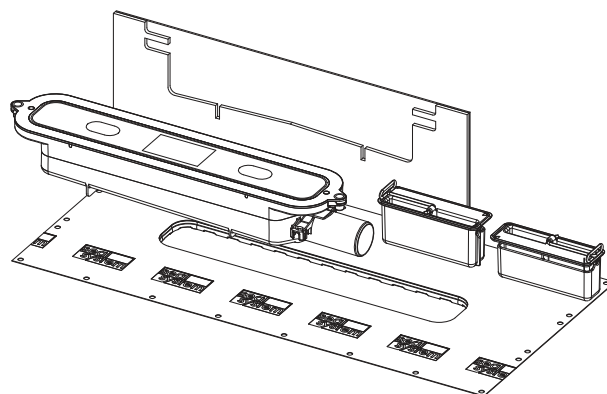
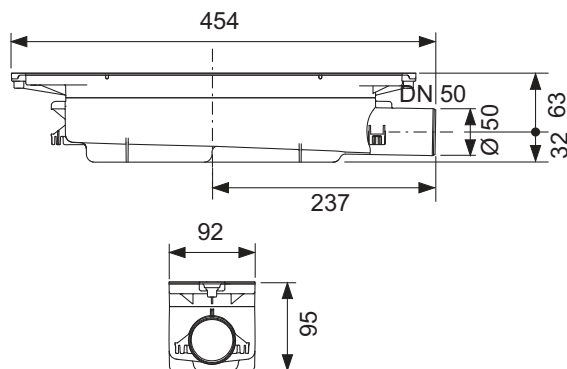

TECEdrainprofile – Аксессуары

Комплект опор TECEdrainprofile

NEW

Монтажные опоры для сифона TECEdrainprofile, для быстрого выравнивания по высоте и фиксации положения при установке на уровне с необработанными поверхностями. Диапазон регулировки сифона 95–194 мм (расстояние от нижнего края опор до верхнего края сифона или верхнего края бесшовного пола).

В комплекте:

- 3 монтажные опоры с шумоизоляционным колпачком и крепежными элементами

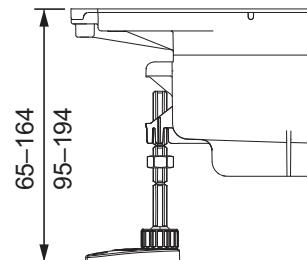

арт.		К 1	К 2	€/Компл.
674000	NEW	1 Компл.	60 Компл.	4,90

Звукоизоляционный мат Drainbase для TECEdrainprofile, TECEdrainline и TECEdrainpoint S

Звукоизоляционный мат для установки под плавающей бетонной стяжкой в душевых зонах, устроенных на уровне пола, или по всей площади ванной комнаты. Для приглушения шумов канализации и ударных звуков, а также для создания изоляции ударных звуков при ремонте помещений или новом строительстве.

Уровень шума при нормальном потоке душа: 22 дБ(А) с душевым каналом TECEdrainline. Изготавливается из переработанных высокопрочных каучуковых гранул на связующем из полиуретанового эластомера. Соответствует повышенным требованиям к уровню шума согласно DIN 4109 от 01.2001 и самым высоким требованиям к защите от шума SSt III согласно VDI 4100 от 10.2012 (подтверждение звукоизоляционных свойств испытаниями от Fraunhofer IBP предоставляется по запросу).

- Форма поставки: 1,25 м x 1,25 м x 6 мм
- Класс пожарной опасности: B2 (DIN 4102)
- Тепловое сопротивление: 0,05 (м²К)/Вт
- Сжатие при 15 т/м²: 0,6 мм
- Поглощение ударного звука: ΔLw= 20 дБ(А) (с 50 мм бетонной стяжкой)



арт.		К 1	К 2	€/шт.
660001		1 шт.	16 шт.	44,25

Официальный дилер в РФ
tece-rus.ru

+7 495 109 00 60
8 800 550 41 06

Розница: public@tece-rus.ru
Опт: partner@tece-rus.ru

TECE:
Intelligente Haustechnik